

DOCUMENTACIÓN TÉCNICA



Ref.: CMB01M-L

Pegasus Monoplaza

UNE EN 1176-1:2018

UNE EN 1176-2:2018

UNE EN 1176-3:2018



Altura libre de caída: 1,36 m
Edad recomendada de uso: a partir de 3 años,
asientos cuna, de 0 a 3 años

Madera de pino tratada en autoclave Nivel IV

Componentes plásticos: Polietileno de alta densidad con protección UV

Componentes metálicos galvanizados

Tobogán con rampa de acero inoxidable

Tubos de barrera de acero inoxidable

Asiento cuna/plano

ALZADO

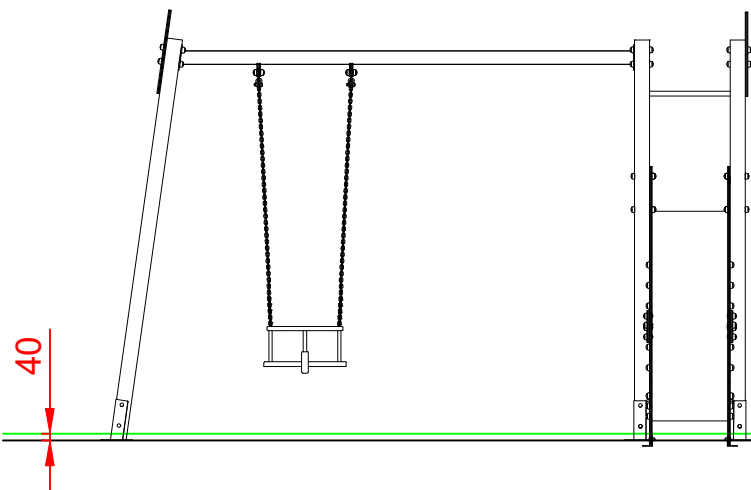

PERFIL IZQUIERDO

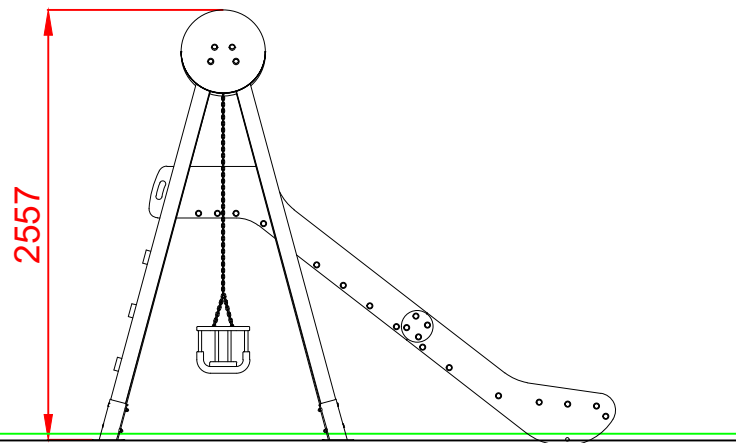

PLANTA

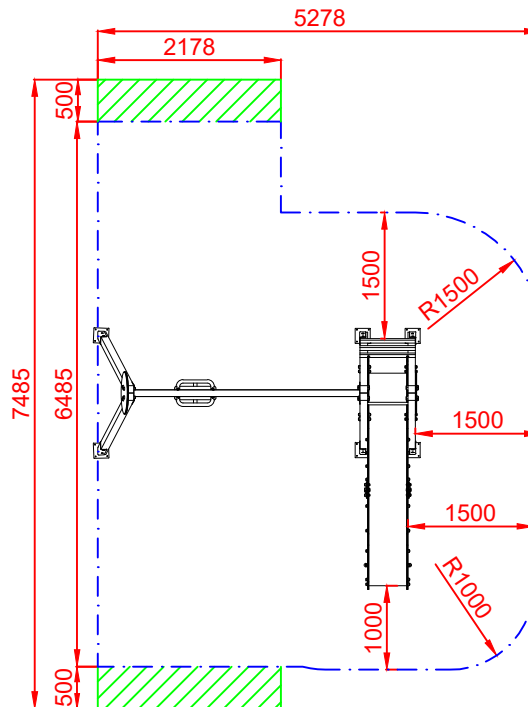
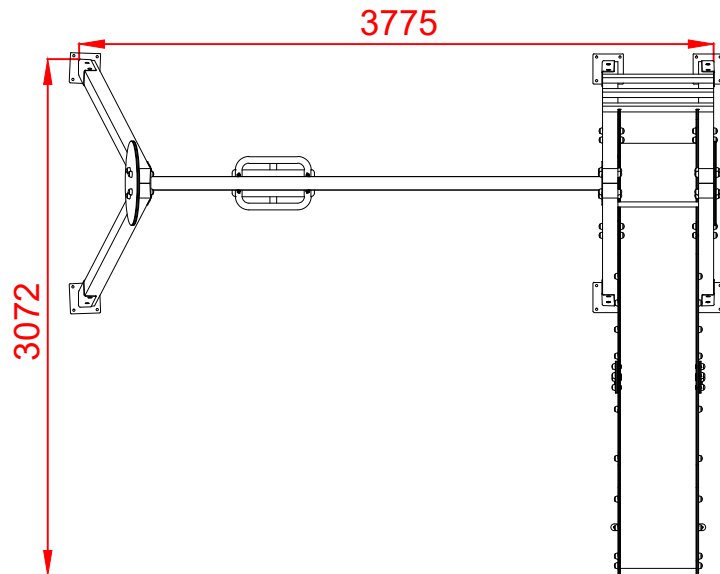

ÁREA DE SEGURIDAD
E:1/2
Superficie = 30,07 m²

Dibujado		PLANO 1 VISTAS GENERALES	Ref: CMB01M-L	
Revisado			 in.ser.urbana INSTALACIONES Y SERVICIOS URBANOS	
Aprobado				
Descripción:		Escala:	Nº Hoja	
PEGASUS MONOPLAZA			2/4	
		Fecha:	21/12/2021	

DETALLES CIMENTACIÓN

ESQUEMA DE CIMENTACIÓN EN ARENA

E: 2/1

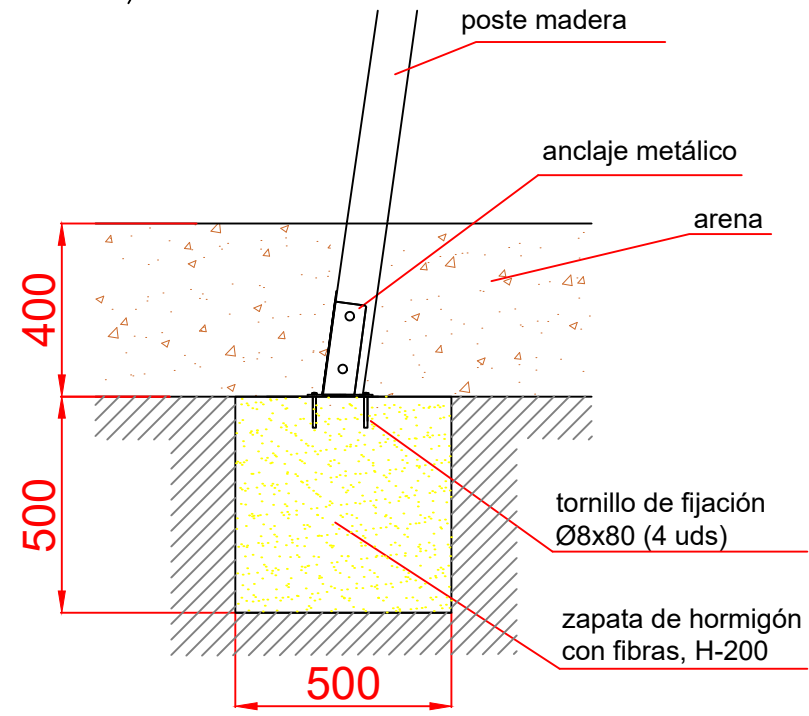

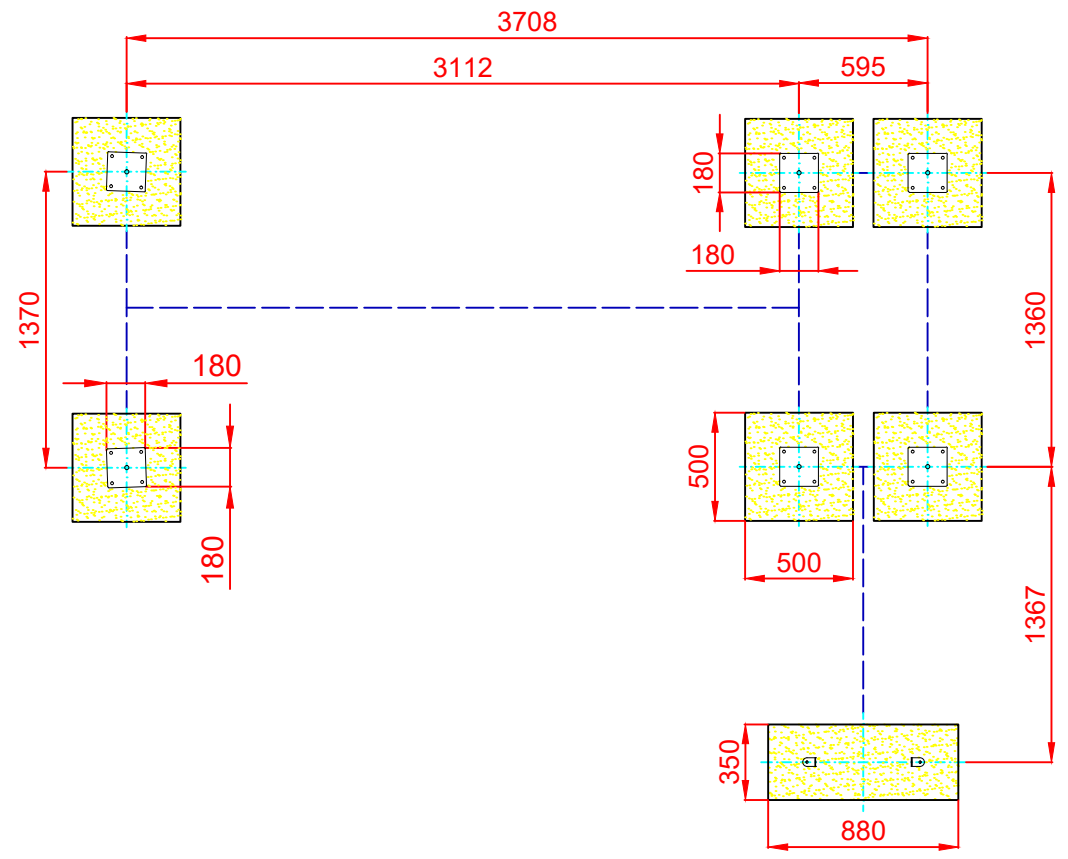

PLANTA CIMENTACIÓN

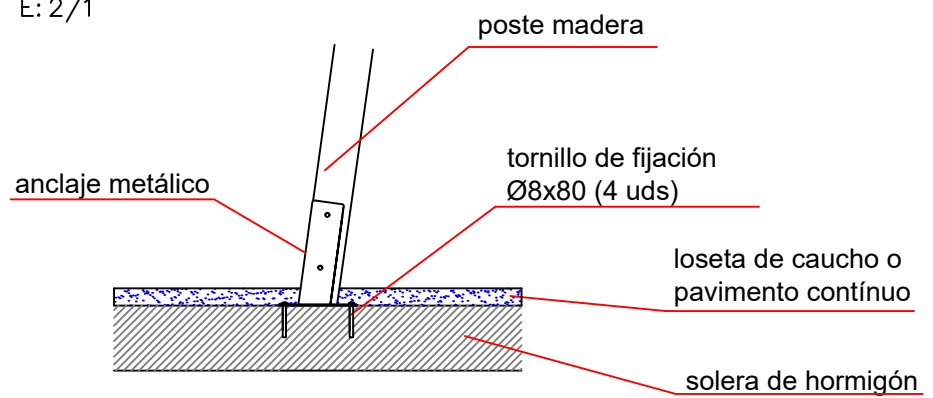

ESQUEMA DE CIMENTACIÓN EN HORMIGÓN

E: 2/1



Dibujado		PLANO 2 CIMENTACIÓN Y ANCLAJES		Ref: CMB01M-L
Revisado				
Aprobado				
Descripción:		Escala:	Nº Hoja	
PEGASUS MONOPLAZA			3/4	
		Fecha:	21//12/2021	

VARIANTES PEGASUS MONOPLAZA

PEGASUS MONOPLAZA PLANO



Ref.: CMB01M-L