

DOCUMENTACIÓN TÉCNICA



Ref.: CMB01B-L

Pegasus Biplaza

UNE EN 1176-1:2018

UNE EN 1176-2:2018

UNE EN 1176-3:2018



Altura libre de caída: 1,36 m

Edad recomendada de uso: a partir de 3 años,
asientos cuna, de 0 a 3 años

Madera de pino tratada en autoclave Nivel IV

Componentes plásticos: Polietileno de alta densidad con protección UV

Componentes metálicos galvanizados

Tobogán con rampa de acero inoxidable

Tubos de barrera de acero inoxidable

Asiento cuna y plano

ALZADO

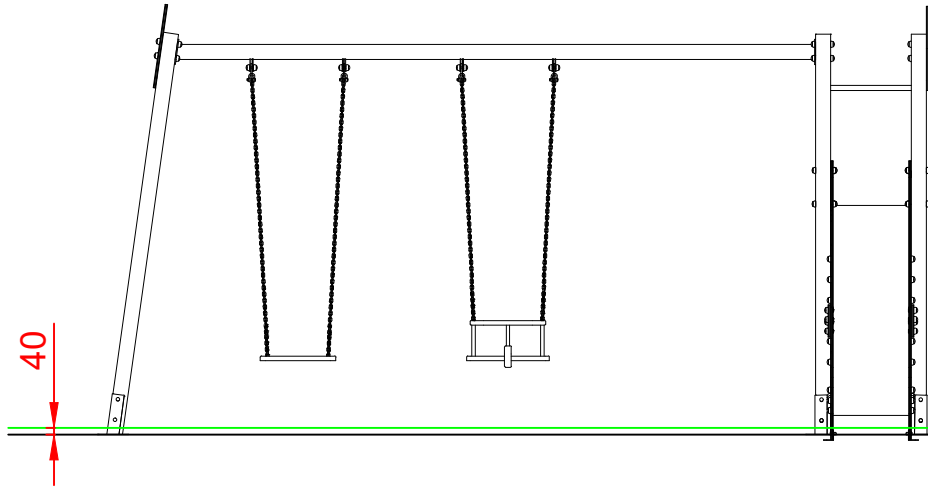

PERFIL IZQUIERDO

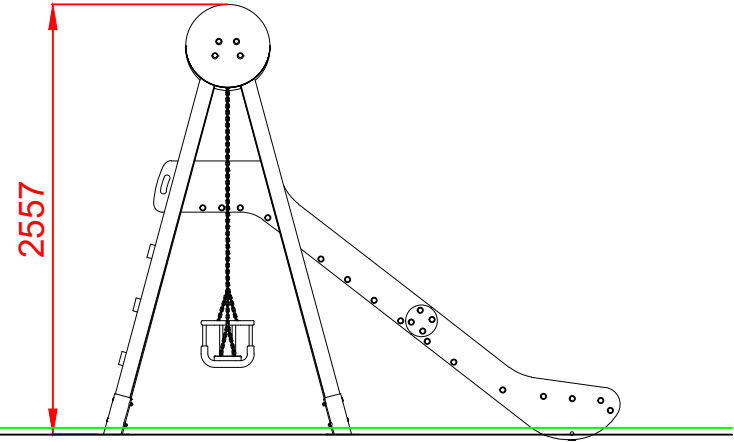

PLANTA

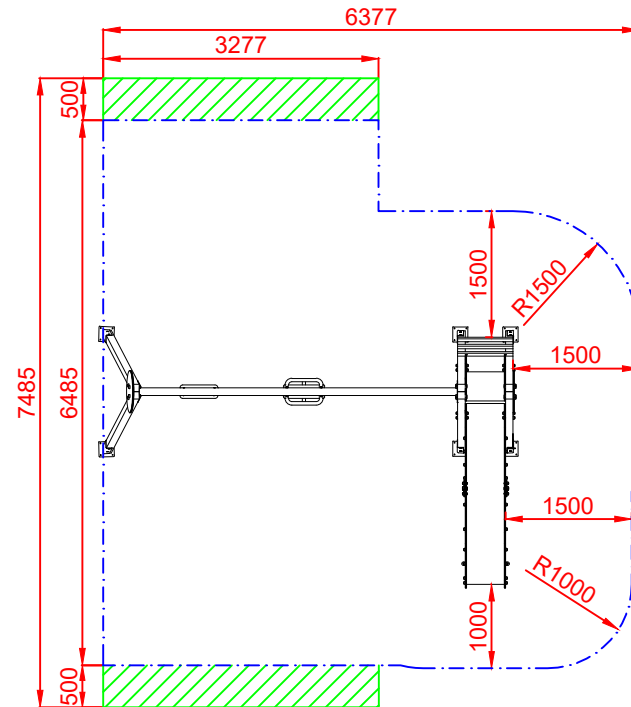
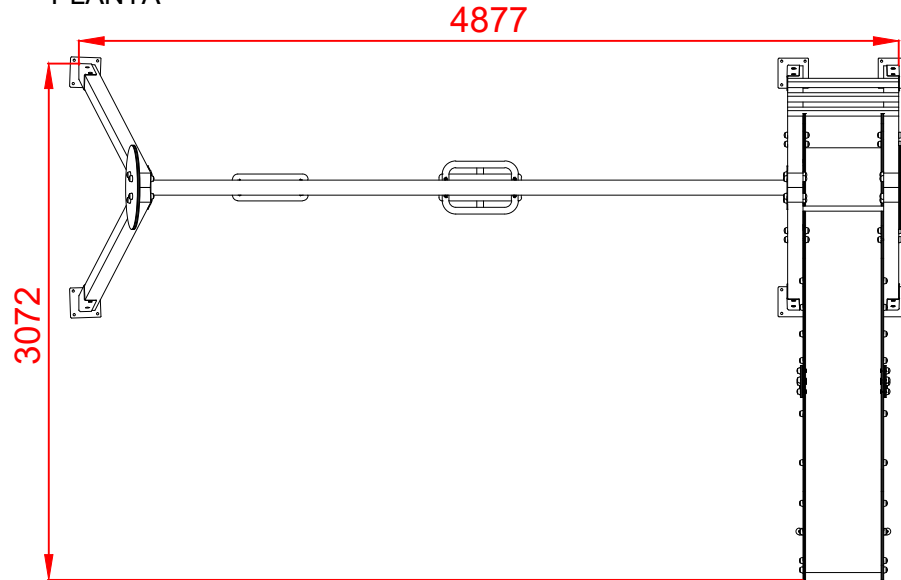

ÁREA DE SEGURIDAD
E:1/2
Superficie = 37,21 m²

Dibujado		PLANO 1 VISTAS GENERALES	Ref: CMB01B-L	
Revisado				
Aprobado				
Descripción:		Escala:	Nº Hoja	
PEGASUS BIPLAZA			2/4	
		Fecha:	21/12/2021	

DETALLES CIMENTACIÓN

ESQUEMA DE CIMENTACIÓN EN ARENA

E: 2/1

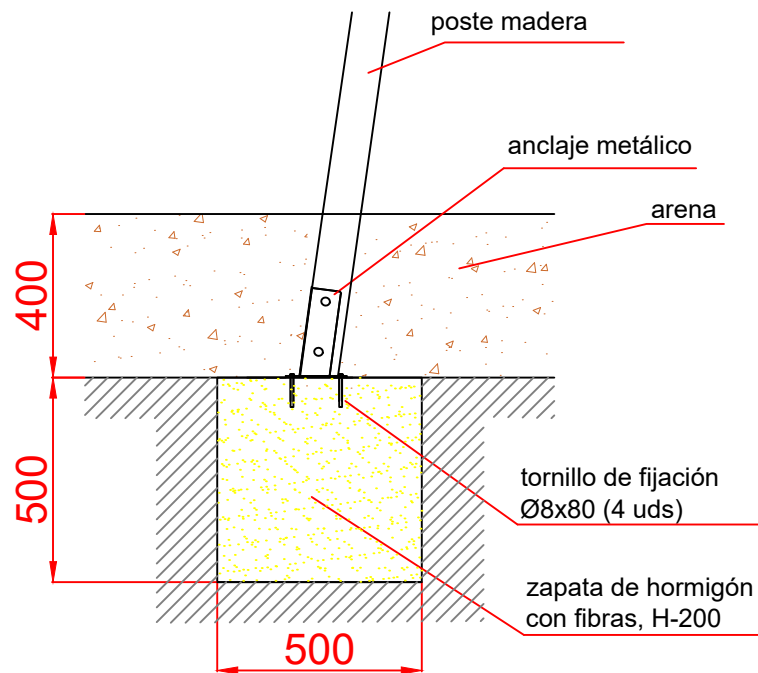

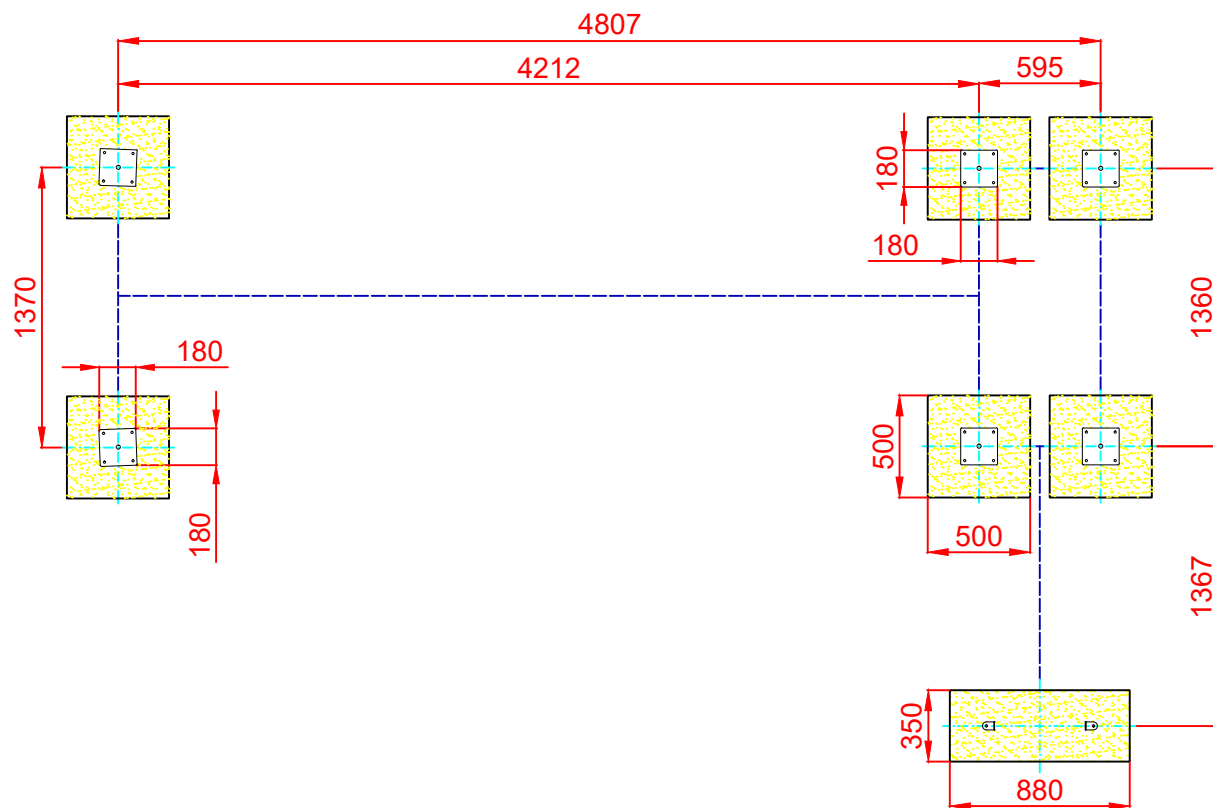

PLANTA CIMENTACIÓN

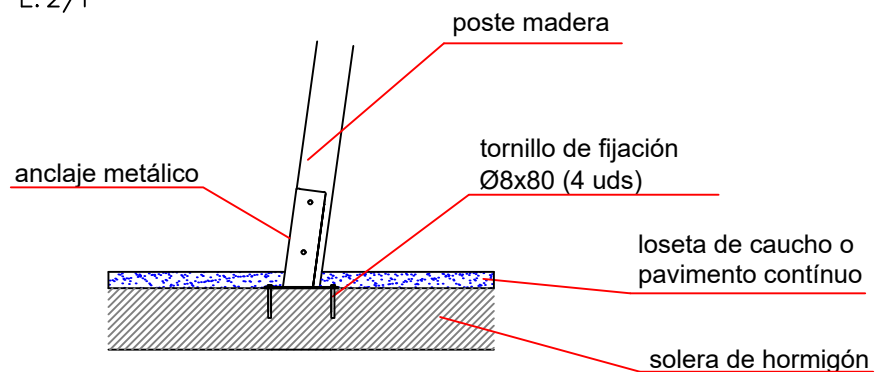

ESQUEMA DE CIMENTACIÓN EN HORMIGÓN

E: 2/1



Dibujado		PLANO 2 CIMENTACIÓN Y ANCLAJES	Ref: CMB01B-L
Revisado			
Aprobado		Descripción: PEGASUS BIPLAZA	
		Fecha: 21/12/2021	

VARIANTES PEGASUS BIPLAZA

PEGASUS BIPLAZA CUNA



Ref.: CMB01B-L

PEGASUS BIPLAZA PLANO



Ref.: CMB01B-L