

DOCUMENTACIÓN TÉCNICA



Ref.: RTNBLC01-L

Balancín “ Tim y Félix ”

UNE EN 1176-1:2018

UNE EN 1176-6:2018

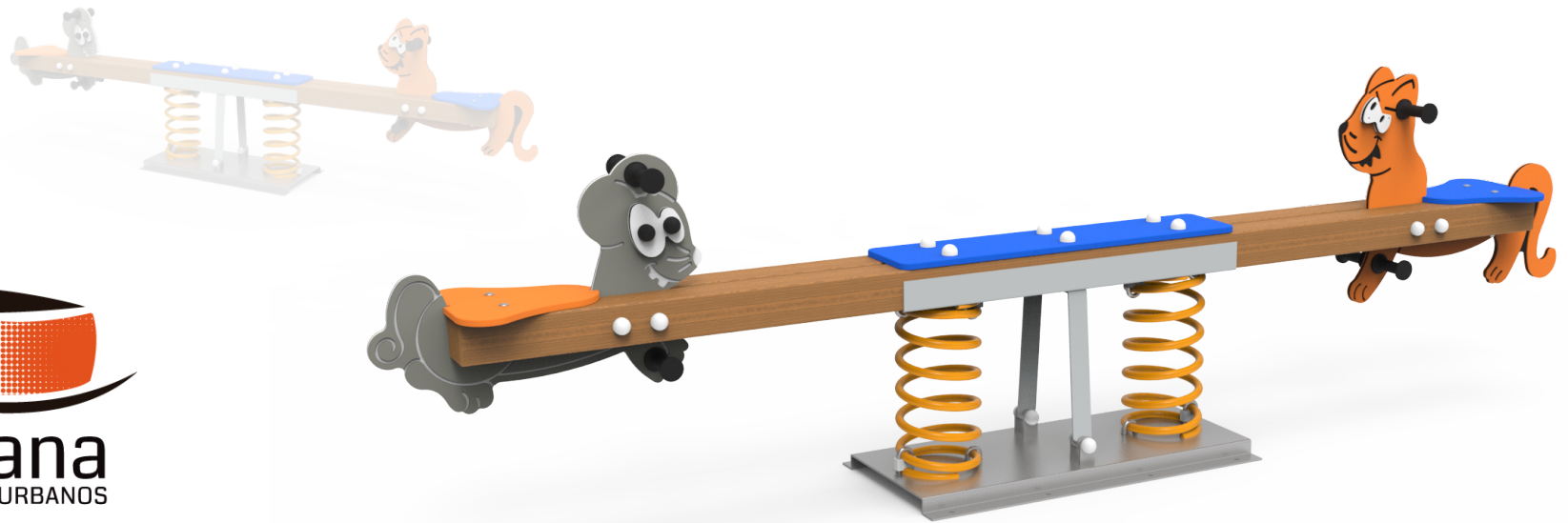

Altura libre de caída: 0,52 m

Edad recomendada de uso: a partir de 3 años

Componentes plásticos: Polietileno de alta densidad con protección UV

Madera de pino tratada en autoclave nivel IV

Muelle termolacado con antipinzamiento

Componentes metálicos galvanizados

Tornillería protegida con tapones de polipropileno

ALZADO

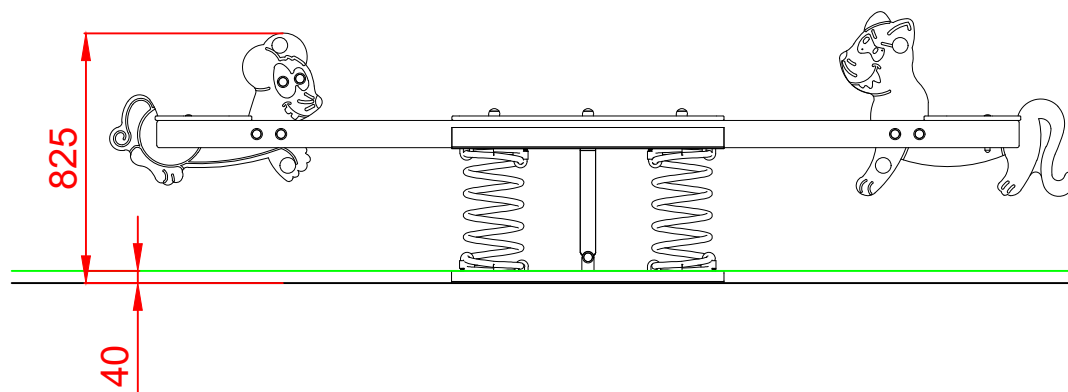

PERFIL

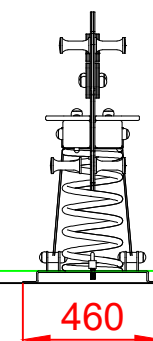

PLANTA

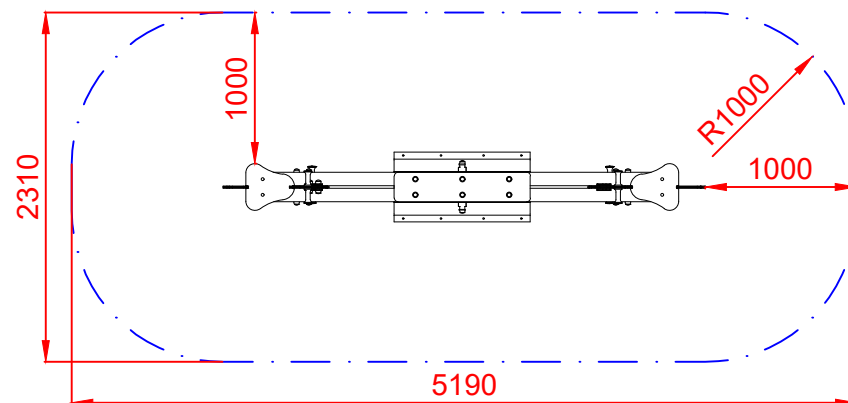
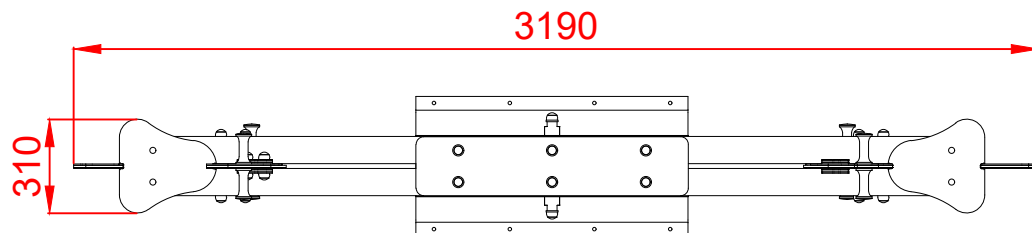

ÁREA DE SEGURIDAD
Superficie= 11,12 m²
E:1/2

Dibujado		PLANO 1 VISTAS GENERALES	Ref:	RTNBLC01-L
Revisado				
Aprobado				
Descripción:		Escala:	Nº Hoja	
BALANCÍN TIM Y FÉLIX			2/3	
		Fecha:	10/12/2021	

DETALLES CIMENTACIÓN

ESQUEMA DE CIMENTACIÓN EN ARENA

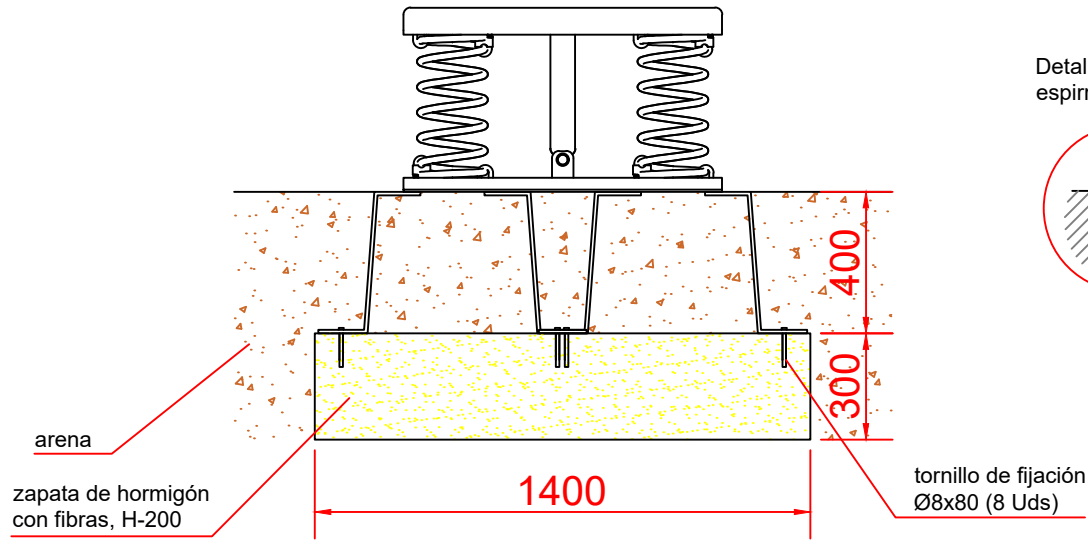

ESQUEMA DE CIMENTACIÓN EN HORMIGÓN

Detalle de sujeción de espirro metálico

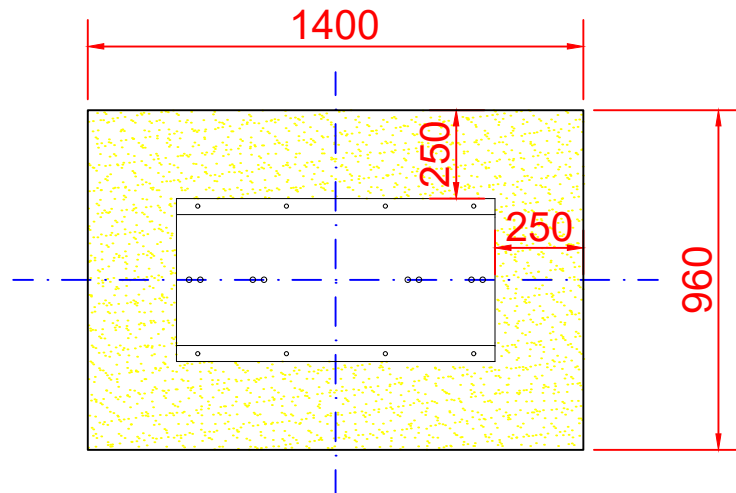
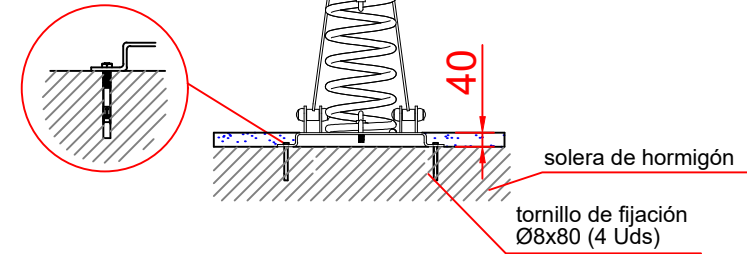

Dibujado		PLANO 2 CIMENTACIÓN Y ANCLAJES	Ref:	RTNBLC01-L
Revisado				
Aprobado				
Descripción:		Escala:	Nº Hoja	3/3
BALANCÍN TIM Y FÉLIX		Fecha:	10/12/2021	