

## Biosaludable REMOLINO DOBLE

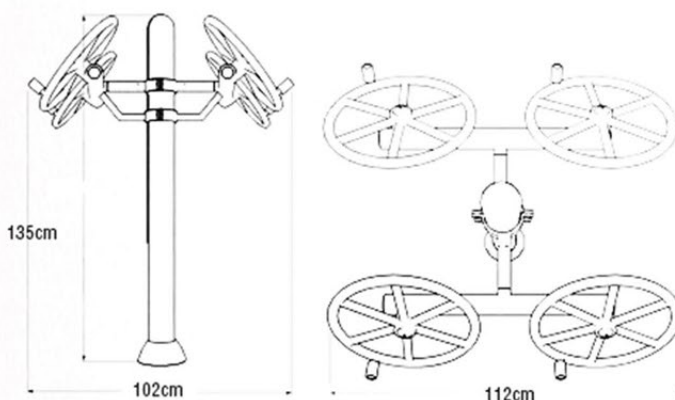
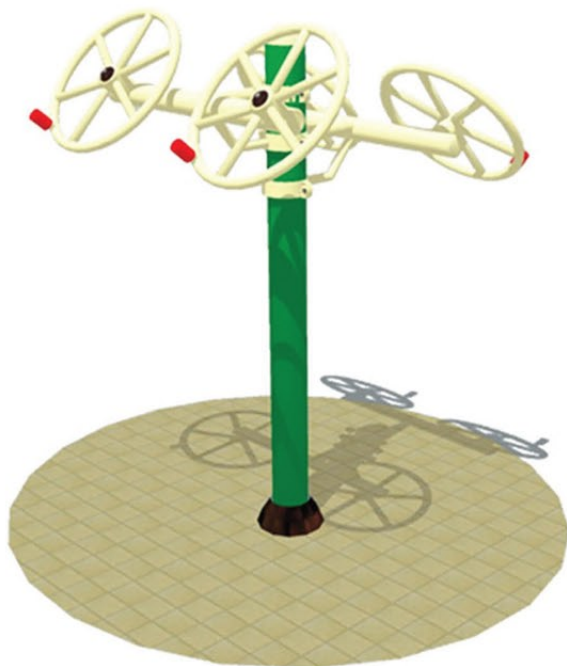

### DESCRIPCIÓN:

#### MUÑECAS.

Favorece funciones cardiaca y muscular. Mejora flexibilidad de brazos, codos y muñecas.

**Materiales:** tubos de acero galvanizado. Asientos, respaldos y peanas en polietileno. Tornillería galvanizada.

**DIMENSIONES:** 112x102x135cm

**AREA DE SEGURIDAD:** 3x3m (9m<sup>2</sup>)